

PROFILÖVERSIKT

NORDISKA FÖNSTER  
PREMIUM DESIGN

HEL-ALUMINIUM SKJUTPARTI

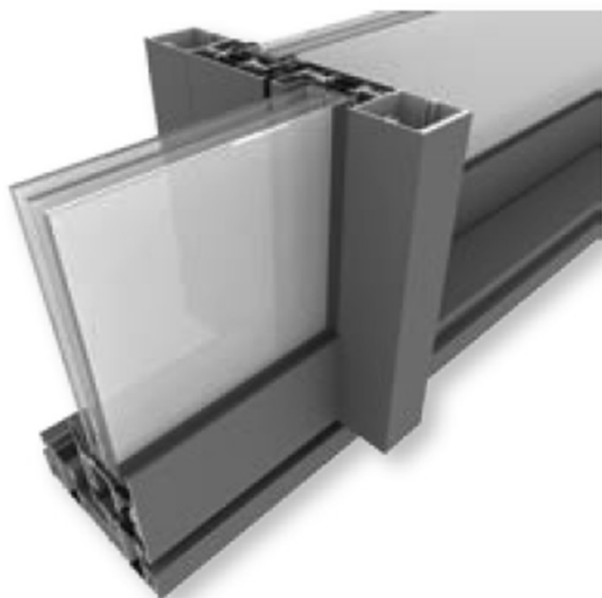

**NORDISKA**  
FÖNSTER®

# Profilöversikt

## Innan montage:

Premium Design går alldeles utmärkt att bygga ner i golv eller grund för att få minimal tröskelhöjd. Det är installatörens ansvar att se till att tröskelnedbyggnaden sker fackmannamässigt och att dräneringen fungerar och vattnet avleds på betryggande sätt.

Det är viktigt att installatören följer de rekommendationer som finns i TMF:s fönsterguide för att säkerställa att inbyggnad och nedbyggnad sker fackmannamässigt.

# Profilöversikt

Övre och undre profil från sidan, skjutparti

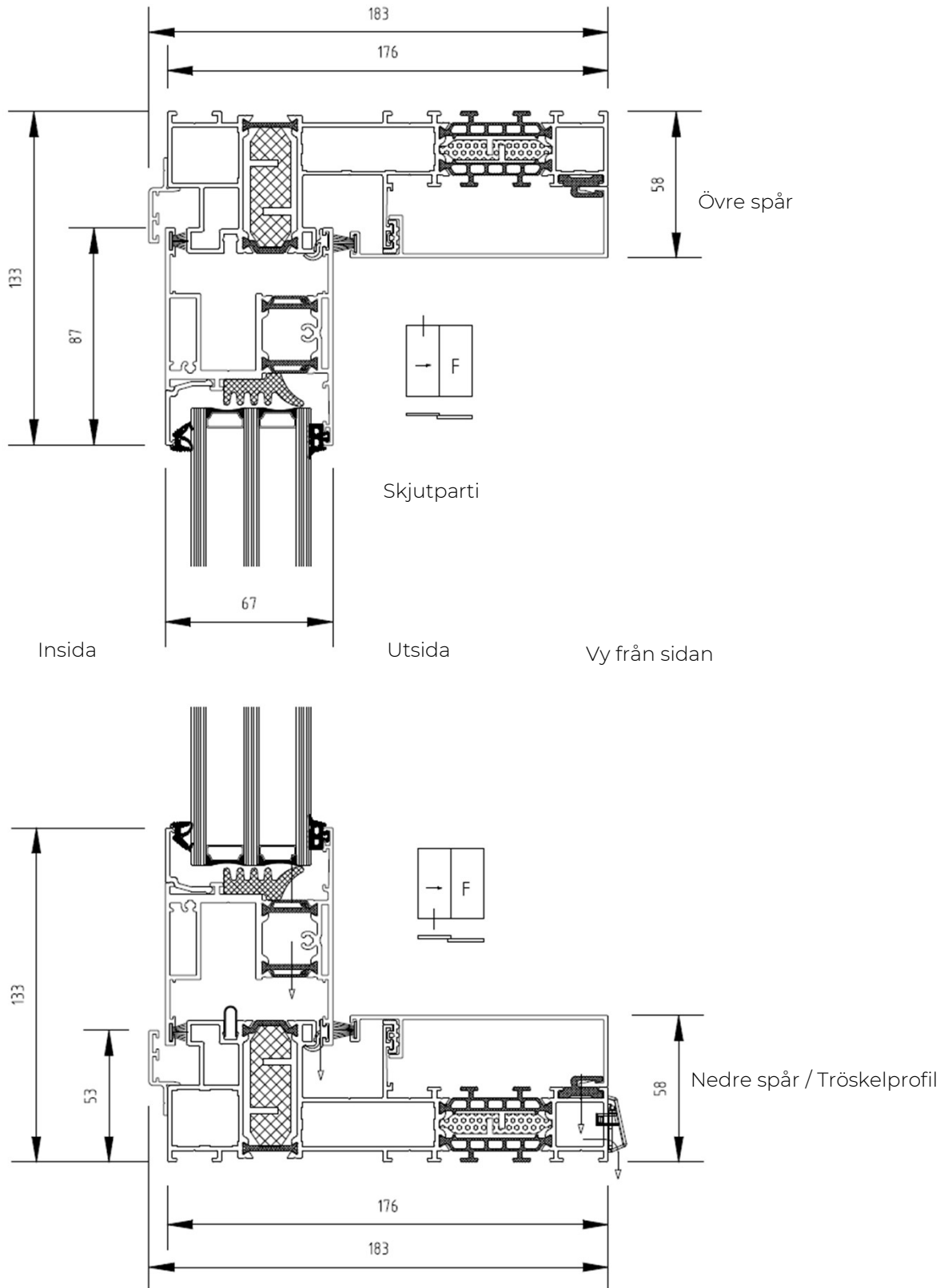

# Profilöversikt

Övre och undre profil från sidan, fast parti

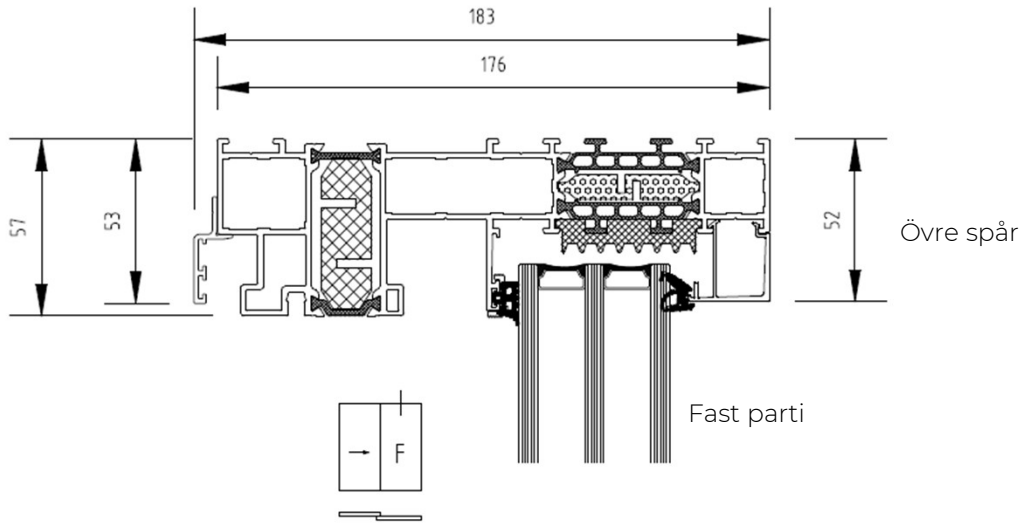

Vy från sidan

Insida

Utsida

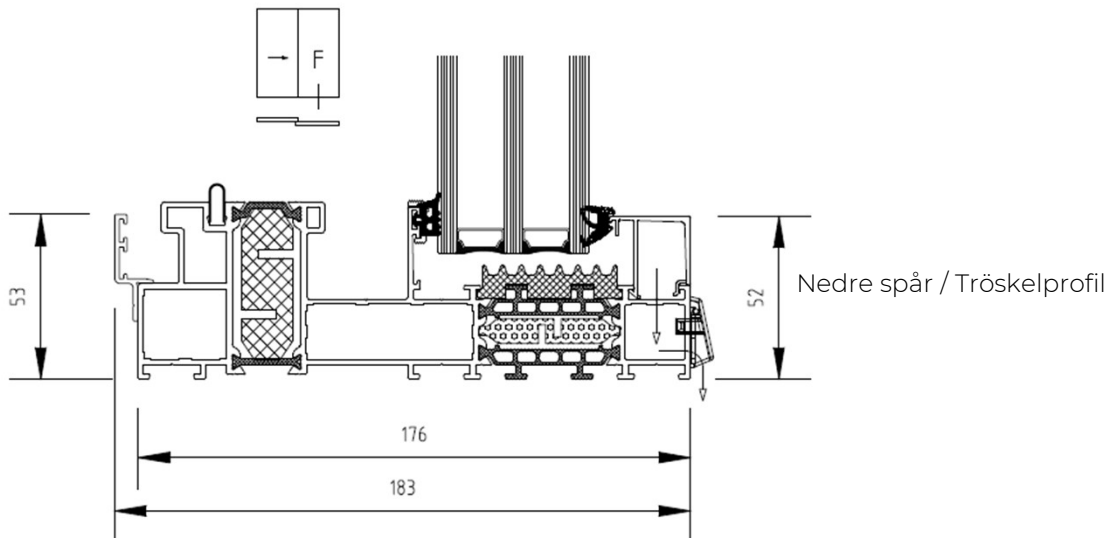

# Profilöversikt

Skjutparti och fast parti från ovan

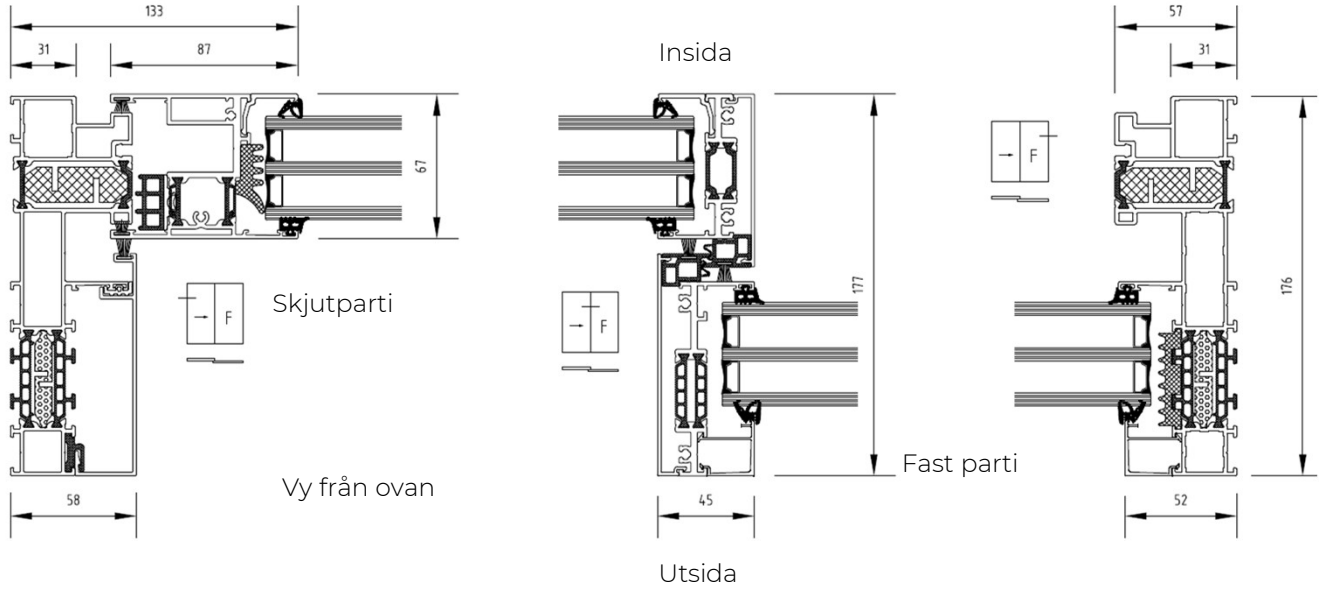

Med förstärkning (vid större storlekar)

Förstärkning på insidan

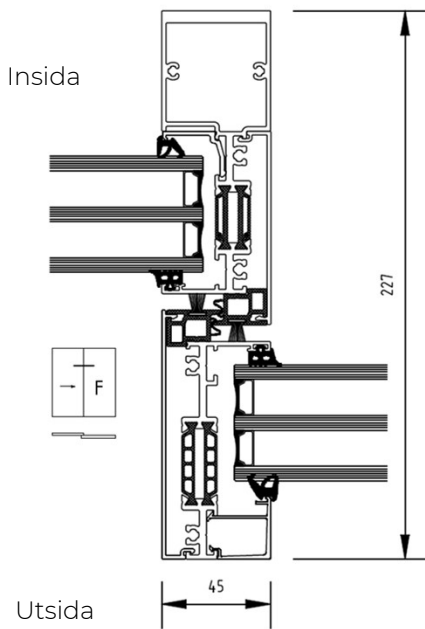

Förstärkning på både ut- och in-sidan.

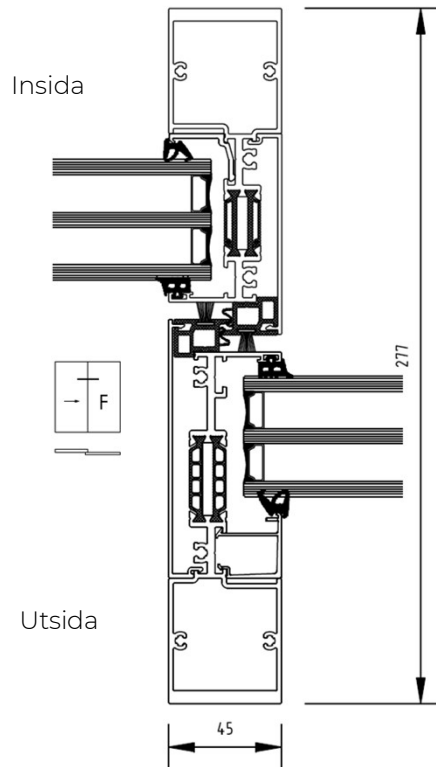

# Profilöversikt

Förstärkning, på utsidan

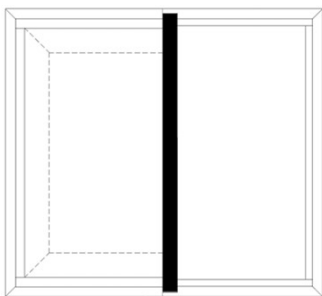
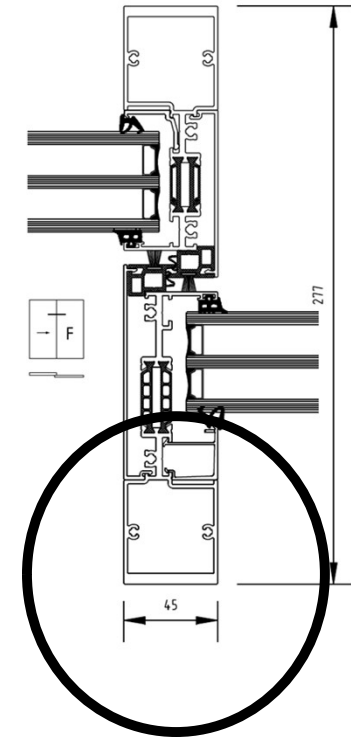

Förstärkningen slutar 20mm från karmens ytterkant.

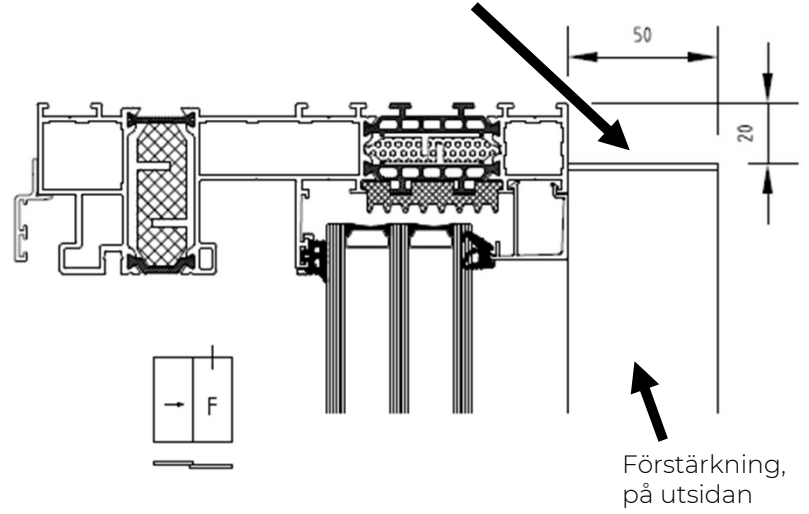

Vy från sidan

In sida

Utsida

Förstärkning, på utsidan

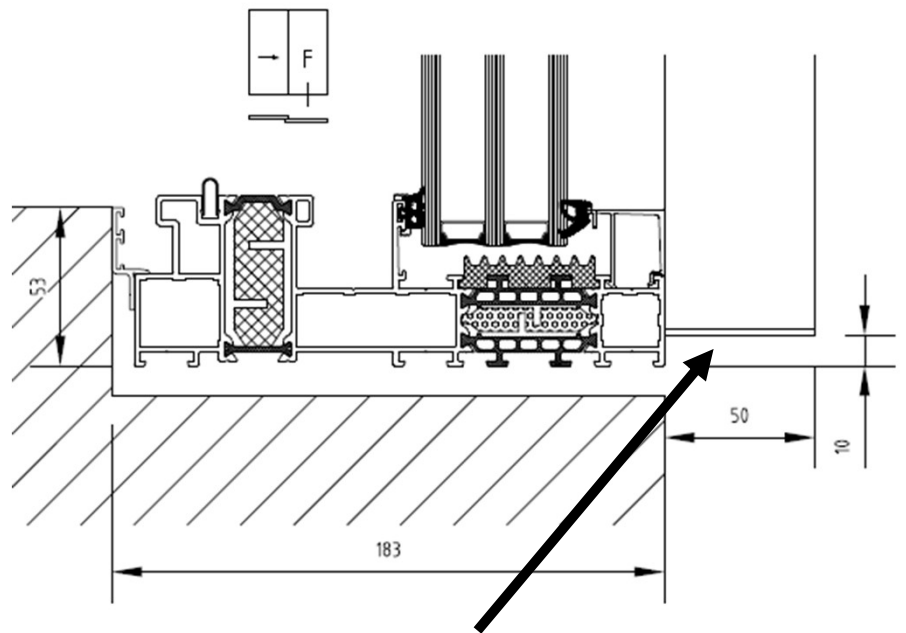

Förstärkningen slutar 10mm från karmens nederkant.

# Profilöversikt

Förstärkning, på insidan

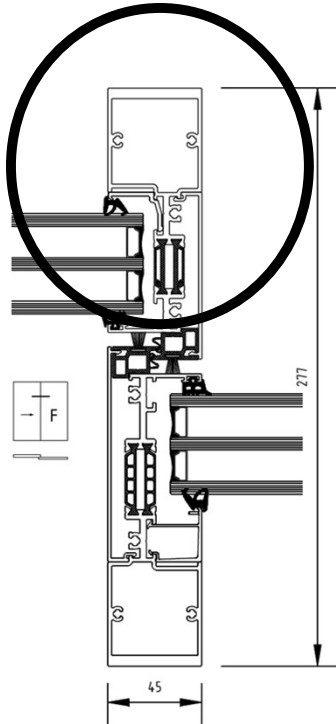

Förstärkningen slutar 4mm innan övre karmprofilen insida

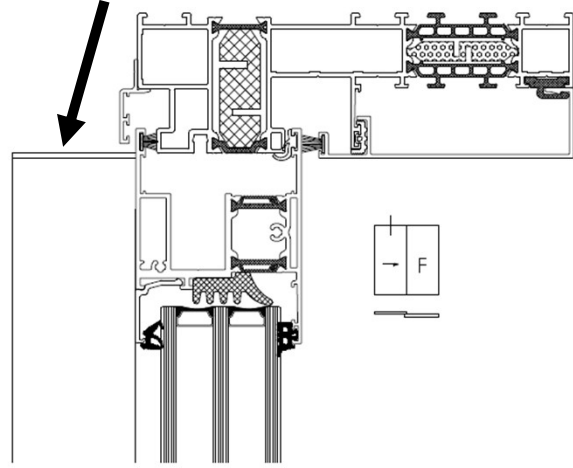

Insida

Utsida

Vy från sidan

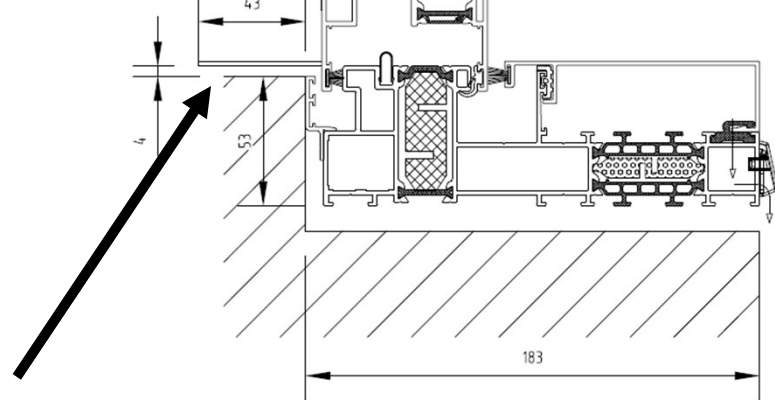
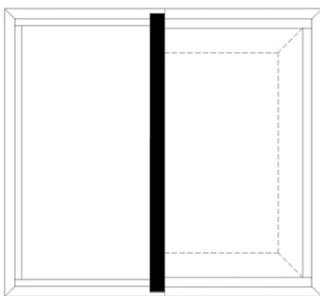

Förstärkningen slutar 4mm innan tröskelprofilens insida

# Profilöversikt

Mittskarv, möts-på-mitten, 4-delat (special)

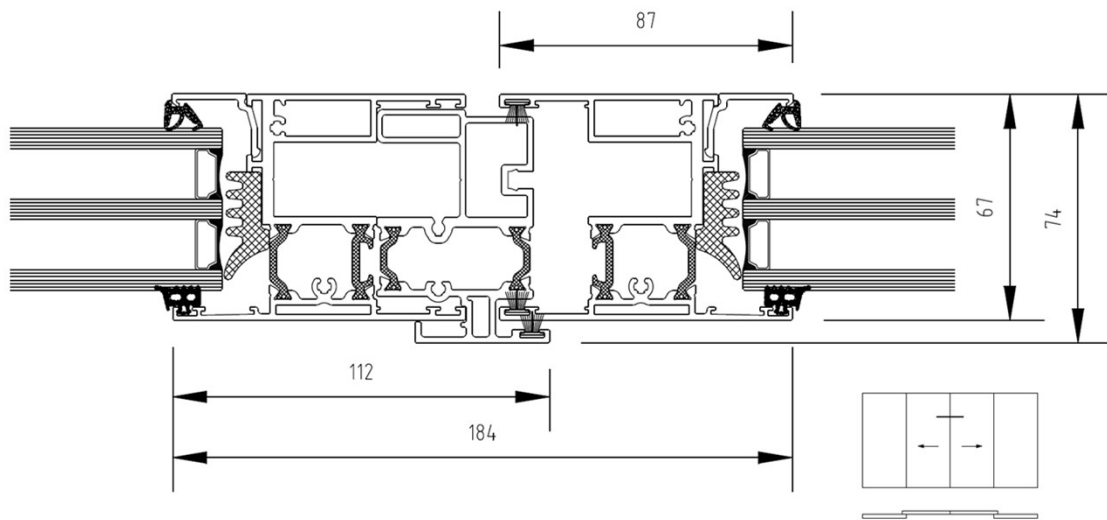

# Profilöversikt

Nedbyggnad i golv

Skjutparti

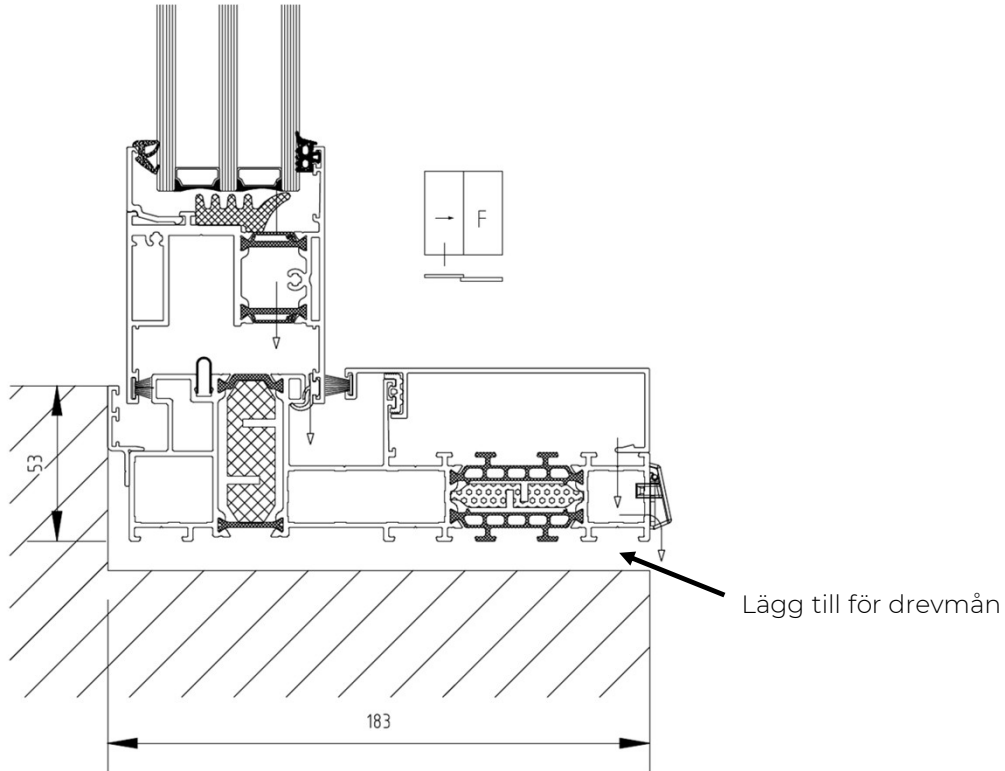

Fast parti

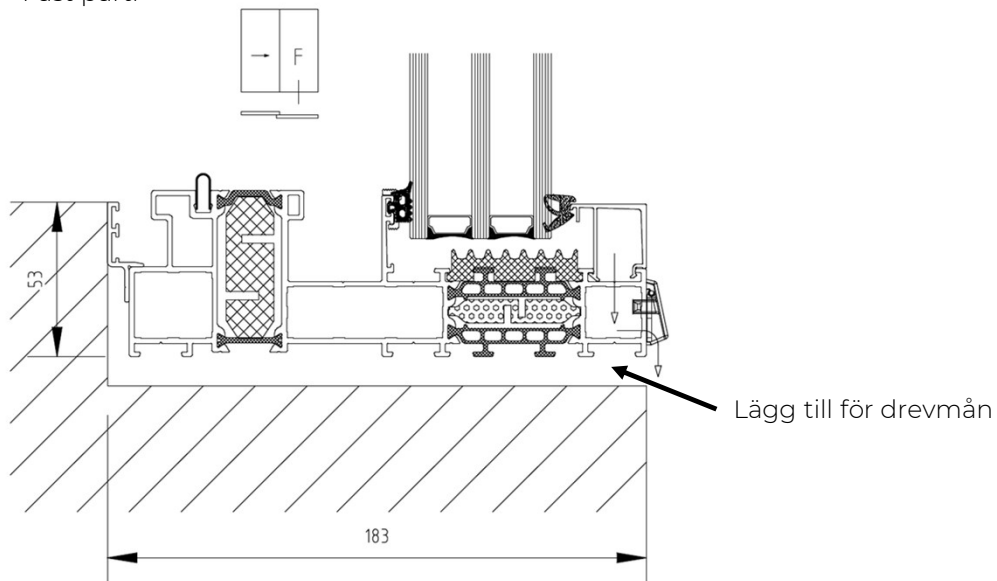

# Profilöversikt

Varianter, schema

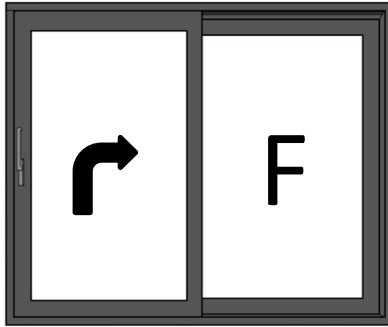

Schema A:  
2-delat parti med skjutdörr  
på vänster sida. Skjuts  
bakom det fasta partiet.

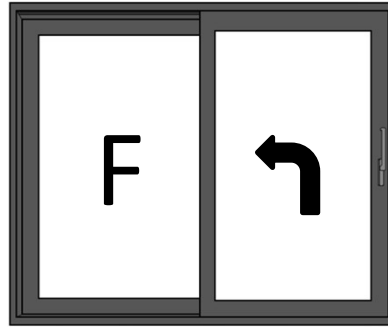

Schema A:  
2-delat parti med skjutdörr  
på höger sida. Skjuts bakom  
det fasta partiet.

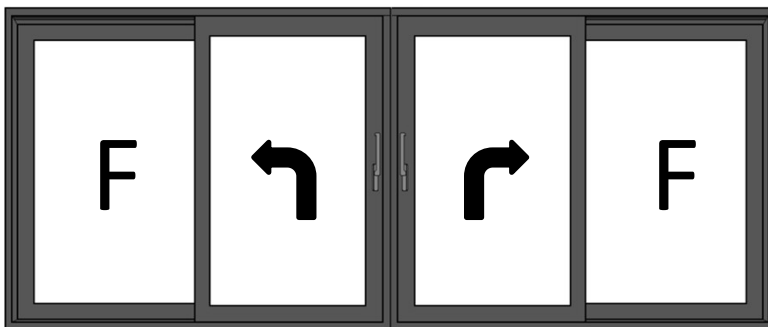

Schema F (special):  
4-delat parti med skjutdörr  
som möts på mitten. Skjuts  
bakom de fasta partierna.

### Besöksadress

Kontor och fönsterutställning  
Lagegatan 24  
262 71 Ängelholm

### Växel

0431-37 14 00

### Försäljning och rådgivning

0431 - 37 14 01  
[offert@nordiskafonster.se](mailto:offert@nordiskafonster.se)

### Kundtjänst

0431 - 37 14 02  
[kundtjanst@nordiskafonster.se](mailto:kundtjanst@nordiskafonster.se)